

# AQUÁRIO

SAV-1004

## Suporte Fixo para TV

1. Leia atentamente todas as instruções deste manual antes de iniciar a instalação. Se você estiver em dúvida sobre qualquer parte do processo, contate um instalador ou revendedor autorizado. A Aquário não se responsabiliza pela incorreta instalação do produto.
2. Verifique se a superfície de instalação apresenta resistência suficiente para suportar tanto o peso do suporte quanto do aparelho a ser instalado. Superfícies com baixa resistência devem ser reforçadas antes da instalação.
3. Utilize equipamentos de segurança e ferramentas apropriadas para efetuar a instalação.

### FERRAMENTAS NECESSÁRIAS

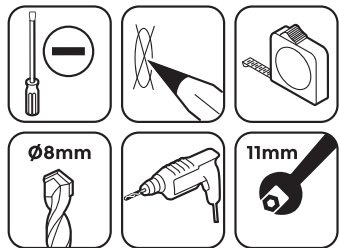

### CARACTERÍSTICAS TÉCNICAS

Compatível com TVs LCD/LED/PLASMA/3D de 32" a 65"  
Padrão Vesa: 100x100 até 400x400mm (HxV)  
Carga Máxima: 50 Kg (Peso do Televisor)  
Extras: Trava de Segurança  
Imagens meramente ilustrativas.  
Produto sujeito a alterações sem aviso prévio.

### ITENS INCLUSOS

- 01 Suporte de Parede
- 02 Hastes Verticais
- 01 Manual de Instruções
- 01 Kit de Acessórios

### INSTALAÇÃO

Verifique corretamente o local de instalação para que o suporte seja posicionado sobre uma viga ou painel de madeira com resistência adequada. Não é recomendado fixar o suporte apenas sobre o gesso do drywall. Para uma instalação mais segura, recomenda-se que a mesma seja realizada por um profissional.

### KIT DE ACESSÓRIOS

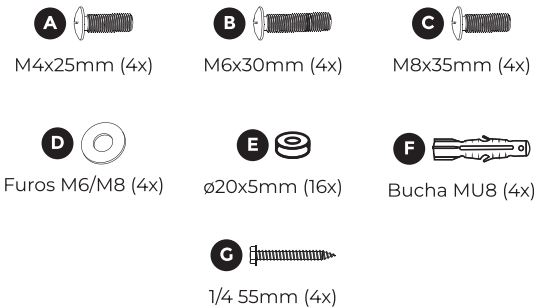

### 1A - INSTALANDO EM PAREDE DE MADEIRA/DRYWALL

Escolha duas vigas ou parede adequadamente resistente para a fixação do suporte. Posicione a base do suporte sobre a parede e utilizando um nível, marque 04 pontos para fixação (02 na parte superior e 02 na parte inferior). Verifique a posição da viga de madeira para furá-la o mais centralizado possível. Paredes Drywall devem ser reforçadas se necessário.

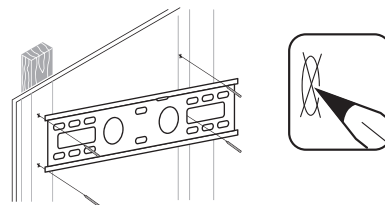

### 1B - INSTALANDO EM PAREDE DE ALVENARIA

Escolha uma parede adequadamente resistente para a fixação do suporte. Posicione a base do suporte sobre a mesma e, utilizando um nível, marque 04 pontos para fixação (02 na parte superior / 02 na parte inferior). A Parede deve ser reforçada se necessário.

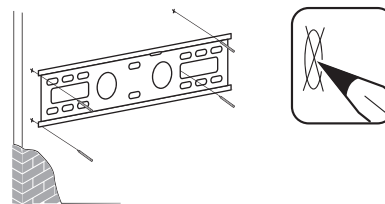

### 2A - INSTALANDO EM PAREDE DE MADEIRA/DRYWALL

Utilize broca diâmetro 8mm e faça as furações sobre os pontos previamente marcados. A bucha fornecida é própria tanto para paredes de alvenaria quanto drywall.

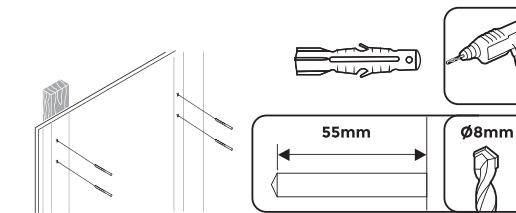

### 2B - INSTALANDO EM PAREDE DE ALVENARIA

Utilize broca diâmetro 8mm e faça as furações sobre os pontos previamente marcados. A profundidade dos furos deve ter aproximadamente 55mm. Remova o excesso de poeira de dentro dos furos. A bucha fornecida é própria tanto para paredes de alvenaria quanto drywall.

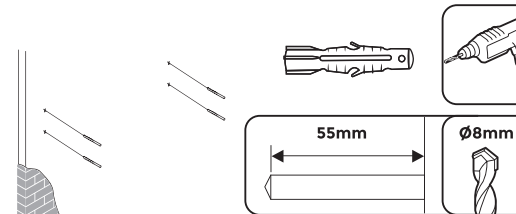

### 3 - INSTALANDO

Insira as buchas plásticas (F) dentro de cada furo até que as mesmas estejam niveladas com a parede. Um martelo pode ser usado para auxiliar no nivelamento das buchas. Posicione o suporte sobre as furações e faça a fixação utilizando os parafusos (C) e das arruelas (D) fornecidos no kit de acessórios. Não solte o suporte até que os parafusos estejam totalmente fixados.

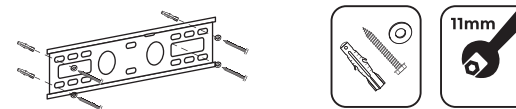

### FIXANDO AS HASTES VERTICAIS NO TELEVISOR

Importante: O Kit de acessórios contém parafusos de diferente diâmetros e comprimentos para fixação no televisor, os quais estão de acordo com os padrões mais comumente encontrados na maioria das TVs CD/LED/PLASMA/3D disponíveis no mercado. Entretanto, podem haver exceções quanto à compatibilidade dos mesmos.

### 4A - FIXANDO AS HASTES VERTICAIS COM USO DOS ESPAÇADORES (E)

Se os furos na traseira do televisor estiverem abaixo da superfície do aparelho ou possuírem a cavidade da rosca profunda, utilize os parafusos longos (C), juntamente com os espaçadores (E) e arruela (D) conforme demonstrado na figura ao lado. O uso dos espaçadores permite além de ajustar a distância em relação a parede, também compensar o comprimento dos parafusos quando necessário.

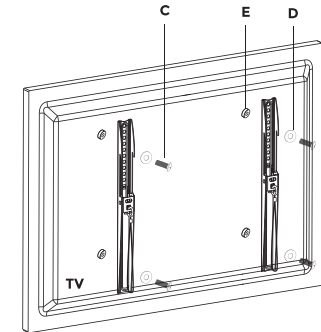

### 4B - FIXANDO AS HASTES VERTICAIS SEM USO DOS ESPAÇADORES (E)

Se os furos na traseira do televisor forem nivelados com a superfície do aparelho ou forem rasos em sua profundidade, utilize os parafusos curtos (A) junto a arruela (D).

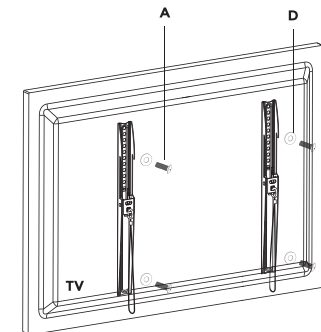

## 5 - FIXANDO A TV NA BASE DA PAREDE

Após ter fixado as hastes verticais na traseira do televisor, ajuste o comprimento das tiras para que as mesmas não fiquem visíveis após a montagem na base da parede. É importante lembrar que estas devem permanecer com comprimento suficiente para serem acessadas quando necessário. Se preciso, dê um nó no excesso da tira.

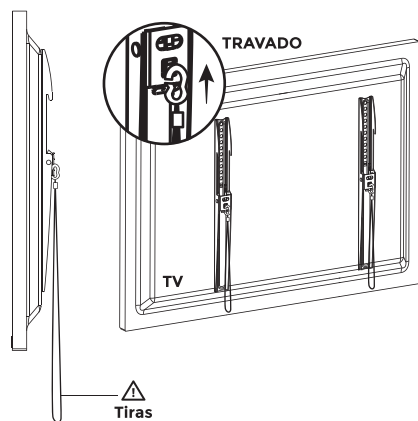

## 6 - FIXANDO A TV NA BASE DE PAREDE

Para efetuar o engate do televisor (com as hastes previamente fixadas) na base de parede do suporte, encaixe os ganchos na parte superior das mesmas e empurre a parte inferior até ouvir um "CLIC". Antes de soltar totalmente o televisor, certifique-se de que o mesmo está travado e firme na base da parede.



**Importante: Os ganchos do suporte devem estar fechados ao encaixar a TV na base do suporte.**

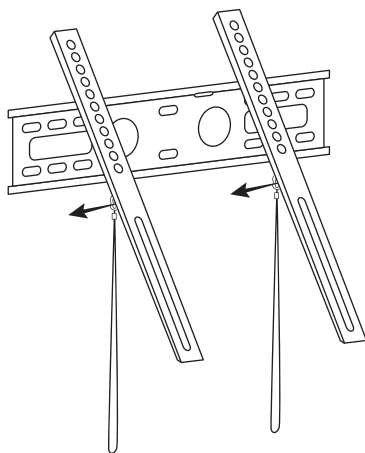

## 7 - RETIRANDO A TV DA BASE DE PAREDE

Para retirar a TV do suporte de parede, com o aparelho DESLIGADO, puxe para baixo AMBAS as tiras, para destravar as hastes verticais. Em seguida, segure o televisor e puxe-o levemente para frente (direção contrária à parede). Solte os cabos e conectores da TV. Por fim, levante a TV para desencaixar as hastes da base.

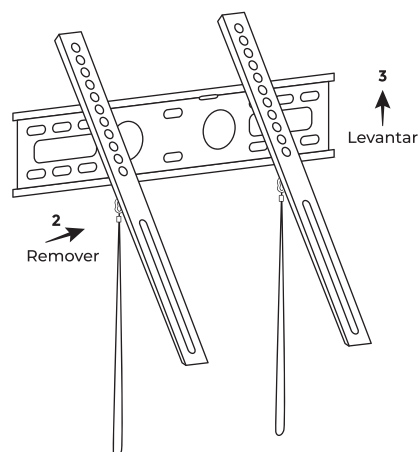
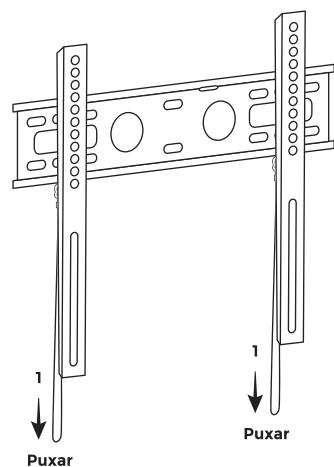

## TERMO DE GARANTIA

Nome do Cliente:  
Assinatura do Cliente:  
Nº da Nota Fiscal:  
Data da Compra:  
Modelo:  
Nº de Série:  
Revendedor:

## COBERTURA DA GARANTIA

Todos os produtos da linha de Suportes para TV da Aquário contam com 36 meses de garantia contra defeitos de fabricação, material e/ou peças, desde que os critérios de avaliação sejam devidamente comprovados pelos técnicos credenciados. De acordo com o Código de Defesa do Consumidor, o período de garantia se inicia a partir da data de emissão da Nota Fiscal de compra.

Caso você observe algum dos defeitos citados, deverá enviar o produto, juntamente com uma cópia da Nota Fiscal e uma descrição do problema, para uma das Assistências Técnicas Autorizadas para avaliação. Se for confirmado o defeito, o produto será reparado ou substituído, desde que se encontre dentro do prazo de garantia.

## CONDIÇÕES DE USO DA GARANTIA:

Caso o produto apresente algum defeito de fabricação, material ou peças, você poderá solicitar a garantia das seguintes formas:

a) Levar o produto à Assistência Técnica autorizada pela Aquário (a lista pode ser consultada em [www.aquario.com.br](http://www.aquario.com.br));

b) Entrar em contato com o Serviço de Atendimento ao Consumidor (SAC) pelo telefone 0800 44 8000 ou pelo WhatsApp +55 800 44 8000. A equipe de atendimento informará a melhor forma de enviar o produto para troca ou reparo;

O produto deverá ser encaminhado à Assistência Técnica, juntamente com a Nota Fiscal, todos os acessórios da caixa e um breve relato (pode ser escrito à mão, por exemplo) explicando qual o defeito apresentado;

Todas as despesas de envio do produto (ida e volta) serão pagas pela Aquário. É importante salientar que os produtos que forem enviados via Correios ou transportadoras deverão ser embalados de forma correta para garantir sua integridade (de preferência na mesma caixa), com todos os acessórios. Se for comprovado o defeito de fabricação, material e/ou peças, a Aquário (ou empresa parceira) realizará os serviços decorrentes da garantia.

## ITENS EXCLUÍDOS DA GARANTIA

A solicitação da Garantia não será validada caso o produto apresente as seguintes condições:

- O número de série esteja adulterado ou rasurado;
- Não seja respeitado o limite de carga estabelecido para o produto;
- Uso em desacordo com a finalidade para qual o produto foi projetado;
- Apresente danos estéticos, como amassados e rachaduras;
- Apresente danos que não sejam relacionados à fabricação;
- Apresente defeitos não notificados dentro do período de garantia de 36 meses;
- Apresente desgaste natural de uso das partes, peças e componentes, inclusive os danos causados por agentes da natureza, como raios, umidade, maresia, inundações e desabamentos;
- Apresente danos causados por produtos químicos, como Benzina, Thinner, removedores, entre outros;
- Utilização do produto em ambientes agressivos (umidade excessiva, acidez, corrosivos ou exposição excessiva ao calor);
- Utilização de forma incorreta, em desacordo com o manual de instruções ou a indicação da embalagem;
- Tenha sido instalado em desacordo com o manual de instalação;
- Foi submetido a conserto, adaptações ou modificações efetuadas por pessoas ou empresas não autorizadas pela Aquário.

## CONDIÇÕES GERAIS

- A Garantia inclui a substituição das peças que apresentarem defeitos constatados, além da mão de obra;
- Os custos com peças ou partes que não acompanham o produto são de responsabilidade do consumidor;
- Esse termo garante que a Aquário tem o direito de alterar as características gerais, técnicas e estéticas dos seus produtos sem aviso prévio.
- É importante que o consumidor guarde o Manual do Usuário, o Termo de Garantia e a Nota Fiscal do Produto.

Qualquer dúvida, entre em contato com a Aquário pelo Serviço de Atendimento ao Consumidor (SAC) pelo telefone 0800 44 8000 ou pelo WhatsApp +55 800 44 8000.